



# Eine neue Vision des Klangs



Die Beosound Theatre definiert das Erlebnis des Heimkinos neu. Die ganze Kraft, Klarheit und Intensität eines Setups mit mehreren Lautsprechern – aus einer einzigen, eleganten Soundbar, die perfekt zu jedem Bildschirm passt.

Keine schwarzen Kästen, kein Kabelsalat. Vier zum Patent angemeldete akustische Innovationen in einer eleganten Soundbar sorgen für perfekten Klang überall im Raum.

Mit ihren ebenso schönen wie haltbaren Materialien überdauert die Beosound Theatre Generationen.

Machen Sie jeden Film zu einem unvergesslichen Kinoerlebnis.

## Wichtige Merkmale

-  Umgeben von Klang
-  Pure Schönheit. Kein Kabelsalat
-  Für künftige Generationen





Allgemein

GEWICHT

18 kg

PLATZIERUNG

Tisch oder Wand

EMPFOHLENE RAUMGRÖSSE

15 bis 60 m<sup>2</sup>

WANDMONTAGE



TISCHSTANDFUSS



**Technische Daten**
**GEHÄUSEPRINZIP**

Geschlossenes Gehäuse

**GERÄTETASTEN**

Lauter/Leiser, Wiedergabe/Pause, Schritt vor/zurück, Touch to Join, Bluetooth-Kopplung und 4 Favoritentasten

**LAUTSPRECHER**

11 Ausgänge:

7 interne Ausgänge: Links, mittig, rechts / seitwärts (links und rechts) / nach oben (links und rechts)

4 virtuelle Ausgänge: Virtueller Surround (links und rechts) / virtuelle Front Height (links und rechts)

**VERSTÄRKER**

12 Endverstärker:

2 x 100-Watt-Verstärker für Bassausgänge  
10 x 60-Watt-Verstärker für Center-Kanal, Ausgabe links/rechts/nach oben/seitwärts

**LAUTSPRECHERKONFIGURATION**

12 Lautsprechertreiber

2 x 6,5-Zoll-Tieftöner, Sonderanfertigung

1 x 5,25-Zoll-Mitteltöner + 1 x 1-Zoll-

Hochtöner für massgeschneiderten

koaxialen Center-Lautsprecher

2 x 3-Zoll-Mitteltöner

4 x 2,5-Zoll-Full-Range-Einheit

2 x 1-Zoll-Hochtöner

**ERWEITERTE SOUND-FUNKTIONEN**

Integrierte 7.1.4 Dolby Atmos-

Dekodierung und individuell abgestimmte

Nachbearbeitung mit firmeneigenem True

Image Up-/Downmixing-Algorithmus.

Fortschrittliches Bass-Management-System

Adaptive Bass Linearization (ABL)

Hitzeschutz

**ROOMSENSE**

Automatisches Lautsprecher-Setup mit externem Mikrofon:

Lautsprecherpegel und Abstand

Lautsprecherrolle

Kompensation der Lautsprecherposition

von 30 bis 10.000 Hz

Kompensation der Raumresonanz

von 30 bis 200 Hz

**FREQUENZBEREICH**

28 Hz bis 23.000 Hz

**MAXIMALES SOUND PRESSURE LEVEL (SPL) BEI 1 M**

112 dB SPL

**BASSPOTENZIAL BEI 1 M**

94 dB SPL

**AUDIOFORMAT HDMI**

Dolby Atmos unterstützt:

Dolby Digital TrueHD

Dolby Digital plus 7.1 (mit DD5.1)

Dolby Atmos, Dolby MAT

Multichannel PCM 7.1

MPEG-2 AAC

MPEG-4 HE-AAC

**UI MIT TOUCH-FUNKTION UND NÄHERUNGSSENSOR**

Ultraschall erkennt Personen im Umkreis

von 60 cm

**LEISTUNGS-AUFNAHME**

Normal: 120 W

**TV-BILDSCHIRM**

Für LG OLED C2/G2/Z2

55 Zoll/65 Zoll/77 Zoll optimiert



## Konnektivität

### KABELGEBUNDENE KONNEKTIVITÄT

3 x HDMI-Eingang mit CEC-Eingang  
1 x HDMI eARC mit 4K Passthrough 120 FPS / 8K 60 FPS / 40 Gbit  
Analoger Audioeingang über USB-C (passiver 3,5-mm-Klinkenadapter erforderlich. B&O Art.-Nr. 6271374)  
Ethernet-Switch mit vier 1-Gbit-Ports.  
Ein Anschluss für Verbindung mit LG OLED TVs zur integrierten Steuerung über die BeoreMOTE One und die Bang & Olufsen App

### KABELLOSE KONNEKTIVITÄT

Dual-Band-WLAN 2,4/5 GHz  
IEEE 802.11 b/g/a/n/ac  
Standardmässig integriert, WiSA-konform.  
Kann zusätzlich zu kabelgebundenen Lautsprechern mit bis zu acht drahtlosen BeoLab-Lautsprechern verbunden werden.  
Bluetooth 5.1 (BLE und EDR)  
Bluetooth-Codecs (AAC und SBC)

### INTEGRIERTE MUSIKDIENSTE

Bang & Olufsen Radio

### SPRACHASSISTENT

Über externes Google Assistant-Gerät

### FERNBEDIENUNG

Integrierte Systemsteuerung;  
inkl. LG OLED TV  
BeoreMOTE One BT  
Bang & Olufsen App  
BeoreMOTE Halo für Musikstreaming

### STREAMINGDIENSTE

Apple AirPlay 2  
Audio-Streaming per Bluetooth  
DLNA  
Integrierte Chromecast-Technologie  
Spotify Connect  
Deezer  
QPlay

### MULTIROOM

Apple AirPlay 2 Multiroom  
Google Cast Gruppen  
Beolink inkl. Zusammenführung von TV-/HDMI-Eingangston (nicht synchron) und analogem Audio-Eingang

### LAUTSPRECHER AUSGÄNGE

8 x kabelloser Powerlink  
8 x Powerlink

### PERIPHERAL UNIT CONTROL

Integrierter Peripheral Unit/Set-Top Box-Controller zur Steuerung von zwei Geräten, ermöglicht die Steuerung von Set-Top-Boxen mit der Bang & Olufsen Fernbedienung

### MOTORISIERTE DREHFUNKTION

1 x Micro Fit 4-polig

### BUCHSE FÜR EXTERNES ROOMSENSE-MIKROFON

3,5-mm-Klinke  
Schiebereglern für Stummschaltung des Mikrofons

**Weitere Informationen**

## DESIGNER

Noto GmbH

## HÖRMODI

5 anpassbare Hörmodi

## LIEFERUMFANG:

Beosound Theatre mit Seitenflügeln in den  
Größen 55 Zoll, 65 Zoll oder 77 Zoll

## HÖRPOSITIONEN

Ja

HDMI-Kabel

LAN-Kabel

Netzkabel

Soundbar-Wandhalterung (für die  
Installation als eigenständige Soundbar)Soundbar-Tischstandfuss (für die  
Installation als eigenständige Soundbar)

Dekorative Abdeckung

Installationsanleitung

Bohrschablone für Wandmontage der  
SoundbarMikrofon für automatisiertes RoomSense-  
SetupTool zum Abnehmen der  
Lautsprecherabdeckung

**Basisausstattung**

BEOSOUND THEATRE MIT EINEM 55-ZOLL-TV

**PLATZIERUNGSMÖGLICHKEITEN**

- Tischstandfuss
- Motorbodenstandfuss
- Motorwandhalterung

**MOTORBODENSTANDFUSS**

Der maximale Drehwinkel beträgt +/- 35 Grad. Benötigt 9 cm Abstand zur Wand.

**GEWICHT**

 Tischstandfuss mit LG G2 TV:  
49 kg

 Motorisierter Bodenstandfuss inkl. LG G2 TV:  
69 kg

 Motorisierte Wandhalterung inkl. LG G2 TV:  
62 kg

Wenn der hintere Teil des Bodenstandfusses an der Wand aufgestellt wird, kann der Bildschirm wie folgt gedreht werden:

+/- 18 Grad.

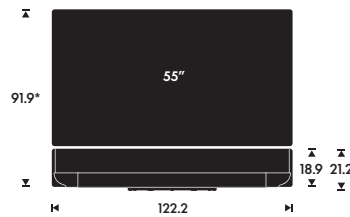
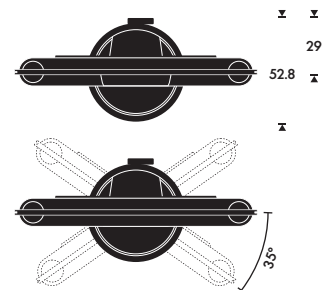
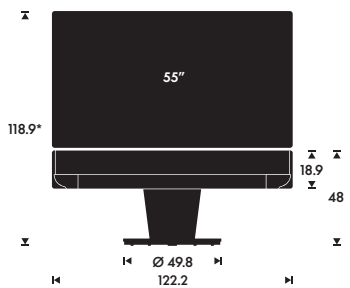
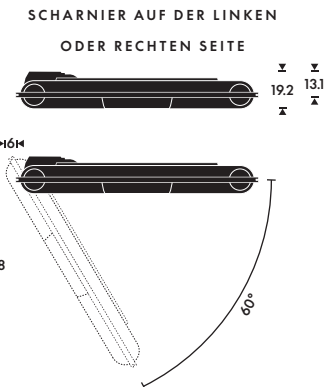
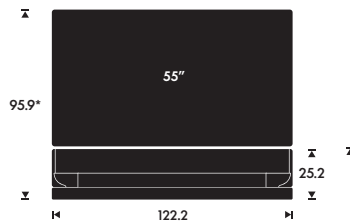
**Produktabmessungen**
**TISCHSTANDFUSS MIT 55-ZOLL-TV**

**MOTORISIERTER BODENSTANDFUSS MIT 55-ZOLL-TV**

**MOTORWANDHALTERUNG MIT 55-ZOLL-TV**

\*Höhe hängt vom TV-Modell ab



**Basisausstattung**

BEOSOUND THEATRE MIT EINEM 65-ZOLL-TV

PLATZIERUNGSMÖGLICHKEITEN

- Tischstandfuss
- Motorbodenstandfuss
- Motorwandhalterung

MOTORBODENSTANDFUSS

Der maximale Drehwinkel beträgt +/- 35 Grad. Benötigt 14 cm Abstand zur Wand.

GEWICHT

Tischstandfuss mit LG G2 TV:  
53 kg

Motorisierter Bodenstandfuss inkl. LG G2 TV:  
73 kg

Motorisierte Wandhalterung inkl. LG G2 TV:  
68 kg

Wenn der hintere Teil des Bodenstandfusses an der Wand aufgestellt wird, kann der Bildschirm wie folgt gedreht werden:

+/- 18 Grad.

**Produktabmessungen**

TISCHSTANDFUSS MIT 65-ZOLL-TV

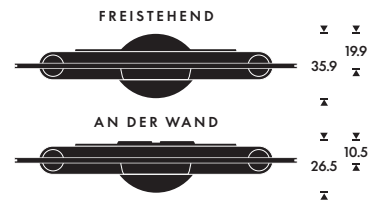
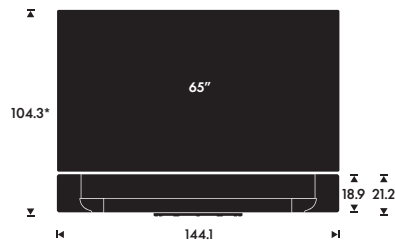

MOTORISIERTER BODENSTANDFUSS MIT 65-ZOLL-TV

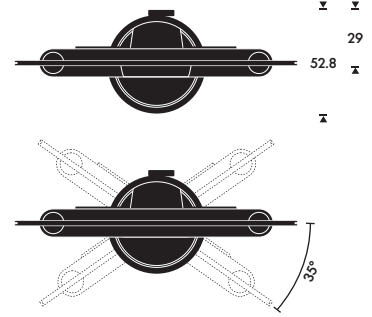
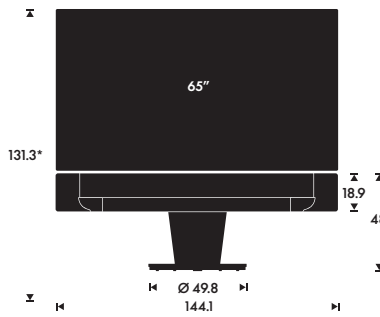

MOTORWANDHALTERUNG MIT 65-ZOLL-TV

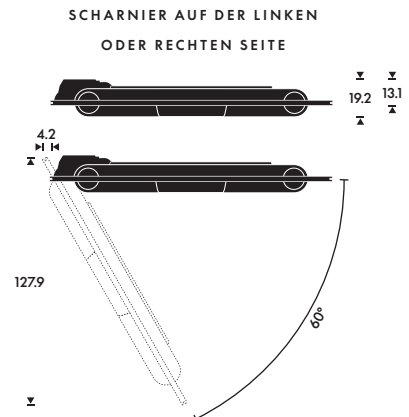
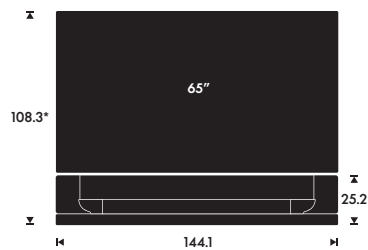

\*Höhe hängt vom TV-Modell ab

**Basisausstattung**

BEOSOUND THEATRE MIT EINEM 77-ZOLL-TV

**PLATZIERUNGSMÖGLICHKEITEN**

- Tischstandfuss
- Motorbodenstandfuss

**GEWICHT**

 Tischstandfuss mit LG G2 TV:  
66 kg

 Motorisierter Bodenstandfuss inkl. LG G2 TV:  
87 kg

**MOTORBODENSTANDFUSS**

 Der maximale Drehwinkel beträgt  
+/- 35 Grad. Benötigt 22 cm Abstand  
zur Wand.

 Wenn der hintere Teil des  
Bodenstandfusses an der Wand aufgestellt  
wird, kann der Bildschirm wie folgt gedreht  
werden:  
+/- 15 Grad.

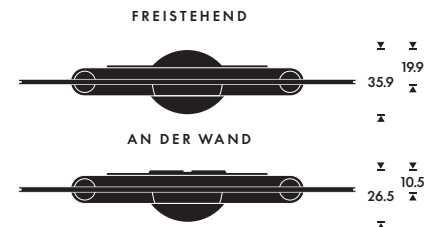
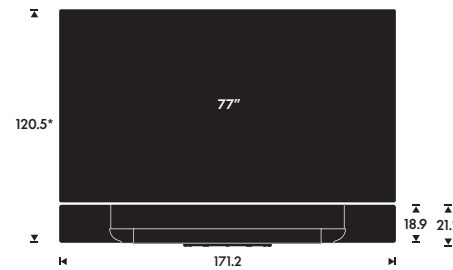
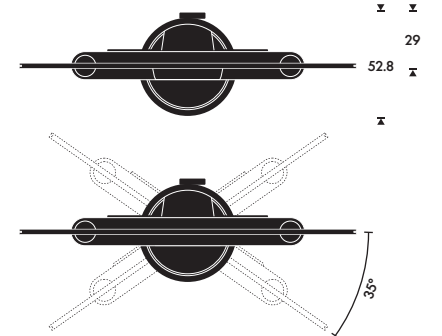
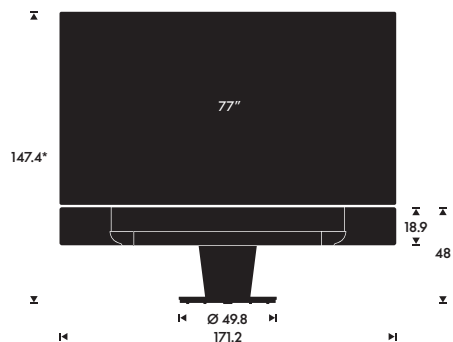
**Produktabmessungen**
**TISCHSTANDFUSS MIT 77-ZOLL-TV**

**MOTORISIERTER BODENSTANDFUSS MIT  
77-ZOLL-TV**

\*Höhe hängt vom TV-Modell ab





RAHMEN  
Aluminium in Silver



LAUTSPRECHERABDECKUNG  
Oak

RAHMEN  
Aluminium in Silver



LAUTSPRECHERABDECKUNG  
Textilbespannung Grey  
Mélange

RAHMEN  
Aluminium in Black  
Anthracite

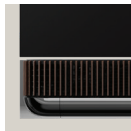

LAUTSPRECHERABDECKUNG  
Dark Oak

RAHMEN  
Aluminium in Gold Tone



LAUTSPRECHERABDECKUNG  
Light Oak



### Individuelle Anpassung möglich

Mit der B&O AR-Experience-App können Sie sich die Anpassungsoptionen anzeigen lassen und die Lautsprecher in verschiedenen Räumen betrachten.

Weitere Informationen erhalten Sie in unseren Geschäften oder unter [www.bang-olufsen.com](http://www.bang-olufsen.com)





## Produktbeschreibung

### Eine neue Vision des Klangs

Ein in jahrelanger Arbeit entstandenes technologisches und ästhetisches Meisterwerk. Für lange Zeit geschaffen. Die Beosound Theatre definiert den Masstab für Soundbars völlig neu.

Die Beosound Theatre ist mit vier zum Patent angemeldeten Akustikinnovationen von Bang & Olufsen die weltweit erste Soundbar, die einen beeindruckenden Surround-Sound, eine klare Sprachwiedergabe und kräftige Bässe liefert. Bisher war das nur bei Systemen mit mehreren Lautsprechern möglich.

Dieses elegant geformte Objekt aus einem Guss lässt sich mit jedem TV-Bildschirm verbinden. Die Kabel bleiben dabei geschickt verborgen. Störendes Technik-Chaos? Das war einmal.

Ihr Fernseher wird zum Kunstwerk und jeder Filmmoment zum unvergleichlichen Kinoerlebnis – weit über Ihre Vorstellungen hinaus.



## Wesentliche Verkaufsargumente

### Das Bild vor sich. Klang von allen Seiten.

Wenn Sie jedes kleinste Detail aus jedem Winkel hören, sehen Sie einen Film nicht einfach nur an. Sie sind mitten im Geschehen.

Erleben Sie beeindruckenden Dolby Atmos Surround-Sound und kräftige Bässe ohne zusätzliche Boxen. Hören Sie im 3D-Raum Klang von oben, unten und der Seite mit absoluter Wiedergabetreue. Ein koaxialer Mittelkanal sorgt für besonders deutliche Sprachwiedergabe, sodass Sie kein Wort oder Flüstern verpassen. Ganz so, wie es sein soll.

Leistung auf höchstem Niveau in einem elegant geformten Objekt, das sich nahtlos mit jedem Fernsehgerät integrieren lässt und in nur einer Minute eingerichtet werden kann. Genießen Sie zu Hause Kinoerlebnisse, wie vom Regisseur beabsichtigt.

### Kein Kabelsalat. Pure Konnektivität.

Technologie sollte Ihr Hörerlebnis entfesseln und nicht Ihr ganzes Zuhause in Beschlag nehmen. Die Beosound Theatre setzt dieses Ziel konsequent um. Sie geht bei Design und Klangqualität keine Kompromisse ein und überschreitet die Grenzen dessen, was bisher möglich schien. Diese elegante Soundbar bietet ein beeindruckendes Heimkinoerlebnis ohne die üblichen sperrigen schwarzen Kästen und den Kabelsalat.

Sie können fast jeden Fernseher mit der Beosound Theatre verbinden. So gibt es keine Probleme, wenn Sie sich einen neuen Bildschirm zulegen möchten. Dank zahlreicher Anpassungsmöglichkeiten fügt

sich die Soundbar ausserdem hervorragend in Ihre Inneneinrichtung ein. Ganz im Stil von Bang & Olufsen haben wir die Beosound Theatre in der Form eines Schiffskiels entworfen, der auf einem Aluminiumblatt sitzt. So entsteht der Eindruck, dass Ihr Fernseher schwebt. Ein Hauch von Magie, der auch einen Zweck erfüllt: Er versteckt geschickt den Kabelsalat und gibt den Blick auf eine fließende, schöne Form frei.

Smart. Stilvoll. Schlicht. Sie brauchen nur einen einzigen Lautsprecher, um das Kinoerlebnis zu sich nach Hause zu holen.

### Für künftige Generationen.

Gute Dinge sind nie von Dauer? Die Beosound Theatre beweist das Gegenteil. Sie muss nicht ersetzt werden, weil sie aktualisiert werden kann, und die Software lässt sich im Laufe der Zeit mit neuen Funktionen erweitern. Zeit für einen grösseren Bildschirm? Setzen Sie einen neuen ein. Mit diesem modularen Konzept sorgt die Beosound Theatre auch nach vielen Jahren noch für unvergessliches Kinovergnügen.

Die Beosound Theatre repräsentiert den neuesten Stand der Audiotechnologie, aber sie ist auch offen für die Vergangenheit. Sie können sie mit klassischen Bang & Olufsen Lautsprechern ab Modellen der 80er-Jahre verbinden und Ihren Lieblingsstücken so neues Leben einhauchen und sie zu einem Mehrkanal-Klangerlebnis transformieren.

So sieht die nächste Generation des Klangs aus. Für künftige Generationen.



## An Ihren Raum anpassbar

Keine schwarzen Kästen, die die Sicht auf  
den Bildschirm versperren.  
Keine störenden Kabel im Raum.

So bringen Sie ganz einfach  
atemberaubenden Klang in Ihr Heimkino.  
Ob an der Wand oder auf ihrem  
Standfuss: Die Beosound Theatre passt  
sich durch ein elegantes, verstellbares  
Bildschirm-Interface, das in jeder  
Umgebung eine perfekte Silhouette  
schafft, an nahezu jedes TV-Gerät an.

Sie ist in jeder Position perfekt aufgestellt,  
um Filme zum Leben zu erwecken.

